

Cutter Mixer K35 - Cutter mixer 3.5 litri - 2 velocità

ARTICOLO N° _____

MODELLO N° _____

NOME _____

SIS # _____

AIA # _____



603839 (K35Y3)

Cutter mixer con vasca in INOX da 3,5 lt., coperchio e gruppo coltelli a lama microdentata. 2 velocità (1500-3000 giri/min.).

Descrizione

Articolo N° _____

Robusto cutter mixer ideale per tritare, sminuzzare, frantumare ed amalgamare i cibi in pochi secondi. Vasca da 3,5 litri in acciaio inox AISI 302. Coperchio dotato di apertura per l'aggiunta di ingredienti senza arrestare la macchina. Coperchio trasparente con microinterruttore magnetico di sicurezza. Gruppo coltelli a lama microdentata. L'inclinazione dei coltelli associata al fondo conico, assicura ad ogni lavorazione la massima omogeneità. Componenti a contatto con il cibo estraibili e lavabili in lavastoviglie. Comando ad impulsi per frammentare i componenti più grandi. 2 velocità: 1500 e 3000 giri/min

Approvazione: _____

Caratteristiche e benefici

- Robusto cutter mixer ideale per tritare, sminuzzare, frantumare ed amalgamare.
- L'inclinazione dei coltelli e il fondo conico della vasca assicura ad ogni lavorazione la massima omogeneità.
- Coperchio con apertura per l'aggiunta di ingredienti durante la lavorazione
- In dotazione:-vasca in acciaio inox da 3,5 litri con gruppo coltelli a lama microdentata
- Le parti a contatto con il cibo sono estraibili e lavabili in lavastoviglie.
- Comando ad impulsi per frammentare i componenti di dimensioni più grandi.
- Produttività adatta per 10-50 coperti per servizio.

Costruzione

- Vasca in acciaio inox AISI 302 posizionata sull'albero centrale e dotata di bordo antigocciolamento.
- Motore a 2 velocità: 1500-3000 giri/min.
- Coperchio trasparente con sistema di sicurezza a contatto magnetico incorporato

Fronte

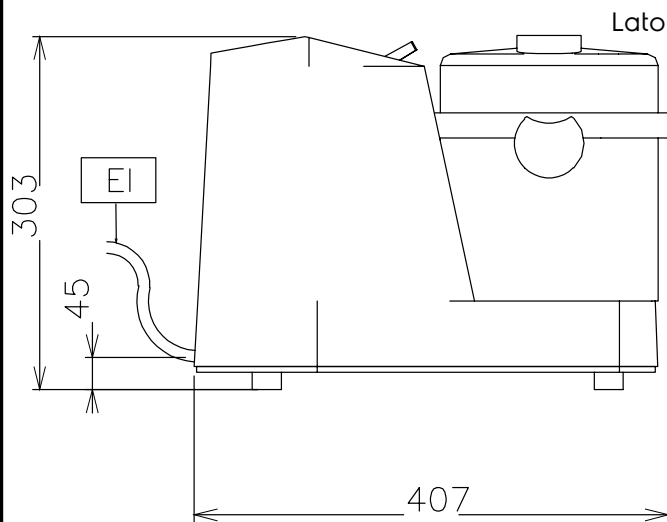
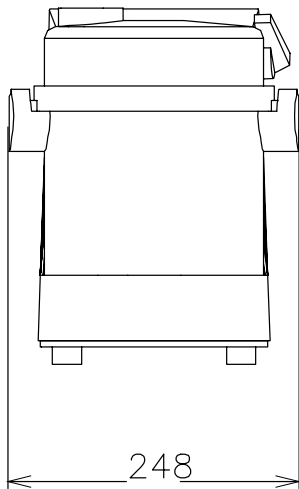

EI = Connessione elettrica

Alto

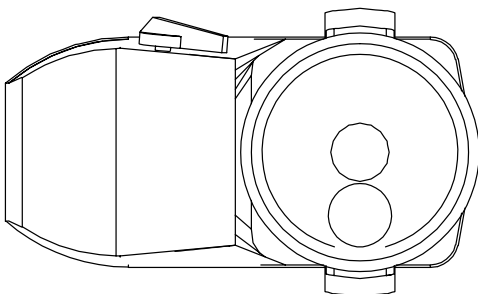

Elettrico

Tensione di alimentazione:

603839 (K35Y3)

380-415 V/3 ph/50 Hz

Potenza installata max:

0.5 kW

Capacità

Capacità

3.5 Litre

Informazioni chiave

 Dimensioni esterne,
 larghezza:

247 mm

 Dimensioni esterne,
 profondità:

407 mm

Dimensioni esterne, altezza:

303 mm

Capacità tritacarne:

1.2 kg

 Capacità preparazione
 maionese:

1.8 kg

 Capacità preparazione
 impasti:

1.6 kg

Peso netto (kg):

15.4